

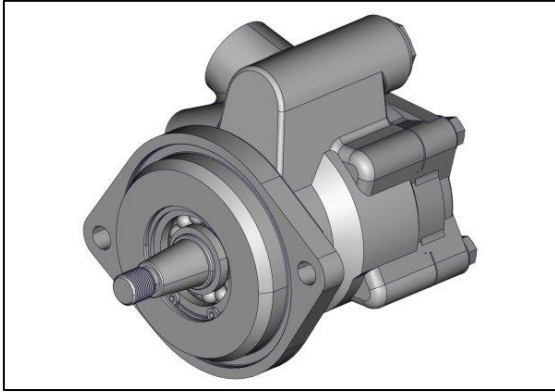

Bơm trợ lực lái
Tổng quan
Thông số kỹ thuật



Thông số kỹ thuật	
Bơm trợ lực lái, tốc độ tối thiểu	500 RPM
Bơm trợ lực lái, tốc độ tối đa	500 RPM
Bơm trợ lực lái, áp suất tối đa	150 bar
Bơm trợ lực lái, lưu lượng dòng chảy	12 l/min
Dung tích	15 CC
Chất lỏng thủy lực	Dexron II ATF hoặc III ATF
Chất lỏng thủy lực, nhiệt độ gián đoạn tối đa	-40 °C đến 120 °C
Chất lỏng thủy lực, nhiệt độ thời gian ngắn tối đa (96 h)	150 °C
Bơm trợ lực lái, nhiệt độ môi trường	-40 °C đến 135 °C
Bơm trợ lực lái, khối lượng	2.9 kg
Áp lực tiếp xúc tối đa trên bề mặt lắp	170 N/mm ²
Hướng chiều quay của trục	Ngược chiều kim đồng hồ

Lực siết
Bơm trợ lực lái, lực siết

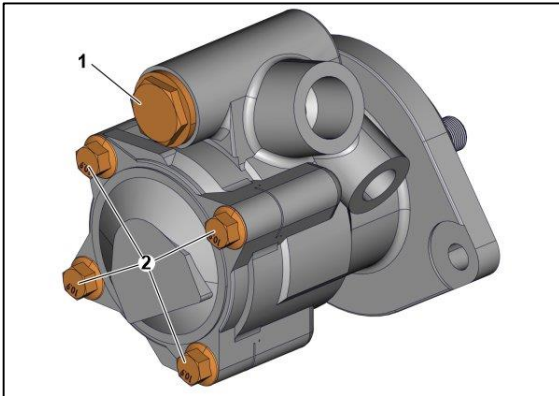

1. Bơm trợ lực lái, vít	55 – 60 Nm
2. Bơm trợ lực lái, vít	22 – 25 Nm



Bơm trợ lực lái, chi tiết nổi

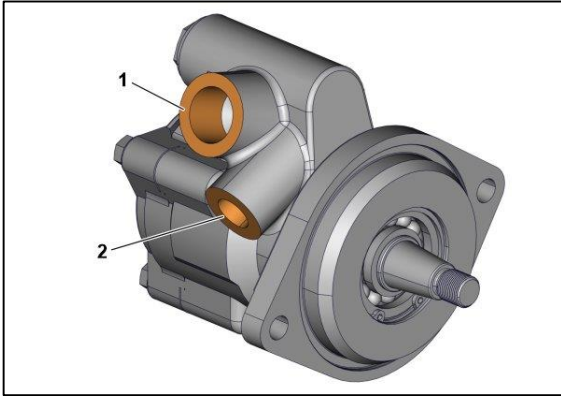

1. Bơm trợ lực lái, cổng hút	60 – 90 Nm
2. Bơm trợ lực lái, cổng áp suất	40 – 60 Nm